

# MODULE DE SEPARATION DES FLUIDES BW

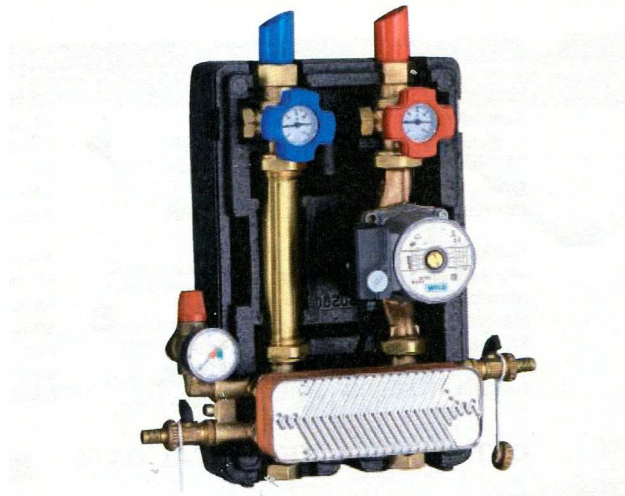

BW est un système composé d'un groupe circulateur relié/connecté à un échangeur de chaleur dont la fonction est de séparer une source d'énergie primaire d'une source d'énergie secondaire pour le circuit de chauffage  
Le module peut être monté sur des circuits déjà existants.

## Caractéristiques principales

### Dans quels cas installer un BW ?

- En cas de présence d'impuretés qui pourraient endommager le circuit installé au plancher ou au mur chauffant.
- Dans le cas où le système serait composé de vieilles installations de chauffage qui pourraient endommager la chaudière.
- Dans le cas où la production d'eau chaude sanitaire serait conservée dans un réservoir accumulateur.
- Dans le cas où il faudrait séparer une source d'énergie primaire à vase ouvert d'un système de chauffage traditionnel à vase fermé.

### Groupe échangeur de chaleur

Composé d'acier inoxydable haute performance.

L'échange de température se produit par un système de parcours à contre courant.

Il peut être composé de 20 à 30 plaques (modèles sur mesure possible sur demande)

Le groupe de raccordement relié à l'échangeur est composé de 2 raccords en laiton sur le circuit primaire et deux sur le secondaire. Il peut aussi être raccordé à un des robinets ou vase.

### Clapet anti-retour

Présent dans le circuit

## Pompe de circulateur

Le système est livré en standard sans circulateur.

Sur demande, un circulateur présent sur le marché peut être monté (180mm de hauteur ; piquage  $\varnothing 1 \frac{1}{2}$ "

Le système est généralement fourni avec le départ à droite. Cependant, il est possible d'installer le départ à gauche en suivant quelques instructions simples.

Il est très important de bien monter les circulateurs dans le bon sens pour que l'échange se fasse bien à contre courant

## Contrôle de la température

La température peut être vérifiée grâce aux thermomètres qui se trouvent sur les poignées des vannes à sphère

## Supports

Le système peut être monté au mur grâce aux supports fournis

## Connexions

Toutes les connexions sont vissées avec des joints plats.

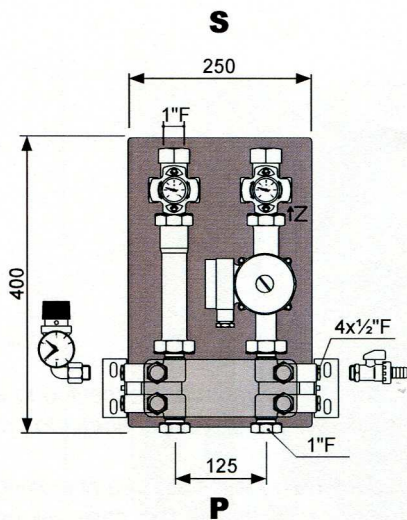

### Composants

**P** : Echangeur de chaleur

Echangeur à plaques brasé ; groupe en laiton avec piquage  $1 \frac{1}{2}$ "

2 piquages avec écrous et joints

4 piquages  $\frac{1}{2}$ " F ; support mural

Accessoires fournis séparément

**S** : Circuit secondaire

Nr. 2 vannes à sphère (dont 1 avec clapet anti-retour) avec thermomètre et poignée intégrés

Raccord distance en OT58

Kit joints

Isolant en EPP noir (40g/l)

Accessoires fournis séparément

**CIRCULATEUR NON FOURNI**

<b>DONNEES TECHNIQUES</b>	BW-20	BW-30
Diamètre nominal	DN 25	DN 25
Puissance de l'échangeur	8bar	8bar
Température maximum	120°C	120°C
Matériau de l'échangeur	inox 316L	inox 316 L
Matériau des joints	viton/EPDM	viton/EPDM
Nombre de plaques	20 plaques	30 plaques
Distance au centre	125 mm	125 mm

### Circuit Secondaire S

Courbe caractéristique (vitesse max)  
Perte de pression

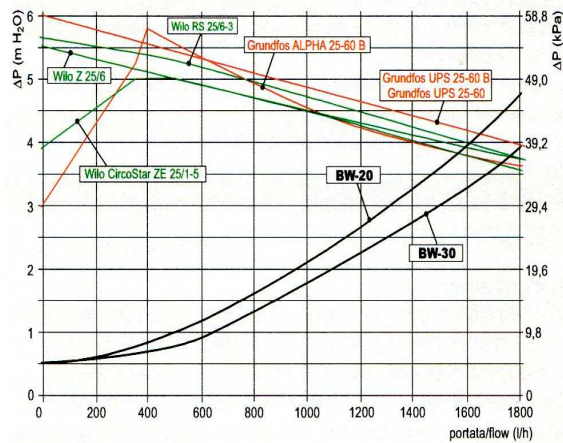

### Circuit Primaire P

Perte de pression

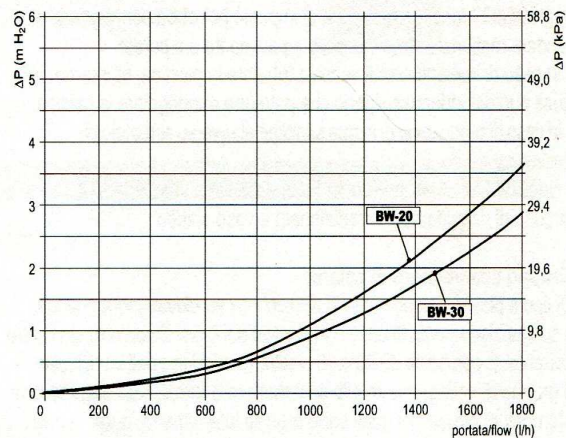

Circulateurs chauffage disponible

- Wilo RS 25/6-3 (avec cable L=1,5m)
- Grundfos UPS 25-60 (avec cable L=1,5m)

Circulateurs pour sanitaire conseillés (**NON FOURNIS**)

- Wilo Z 25/6
- Wilo CircoStar ZE 25/1-5
- Wilo RS 25/6-3
- Grundfos UPS 25-60 B
- Grundfos ALPHA 25-60B
- Grundfos UPS 25-60

#### Texte spécifique

Module de séparation thermique avec échangeur de chaleur à plaque en acier inox, clapet anti retour, vanne à sphère d'interception avec thermomètre intégré sur les poignées  
Complètement isolé en EPP noir 40g/L  
Température maximum 110°C  
Pression maximum 8bar

### Accessoires



Robinet remplissage/vidange 1/2''M en OT58 avec connecteur, orientable avec contrôleur.



Groupe de sécurité composé d'une vanne de sécurité 2,5 bar manomètre 0-4 connexion 90°



Nipples 1''Mx1''M en OT58